

**MONTAGEANLEITUNG FÜR MOBILE BÜHNENELEMENTE IDEAL
PRAKTIKUS
MULTISTAGE**

**INSTRUCTIONS DE MONTAGE POUR ÉLÉMENTS DE PODIUM IDEAL
PRAKTIKUS
MULTI**

**ASSEMBLE INSTRUCTIONS FOR MOBILE STAGE ELEMENTS IDEAL
PRAKTIKUS
MULTISTAGE**

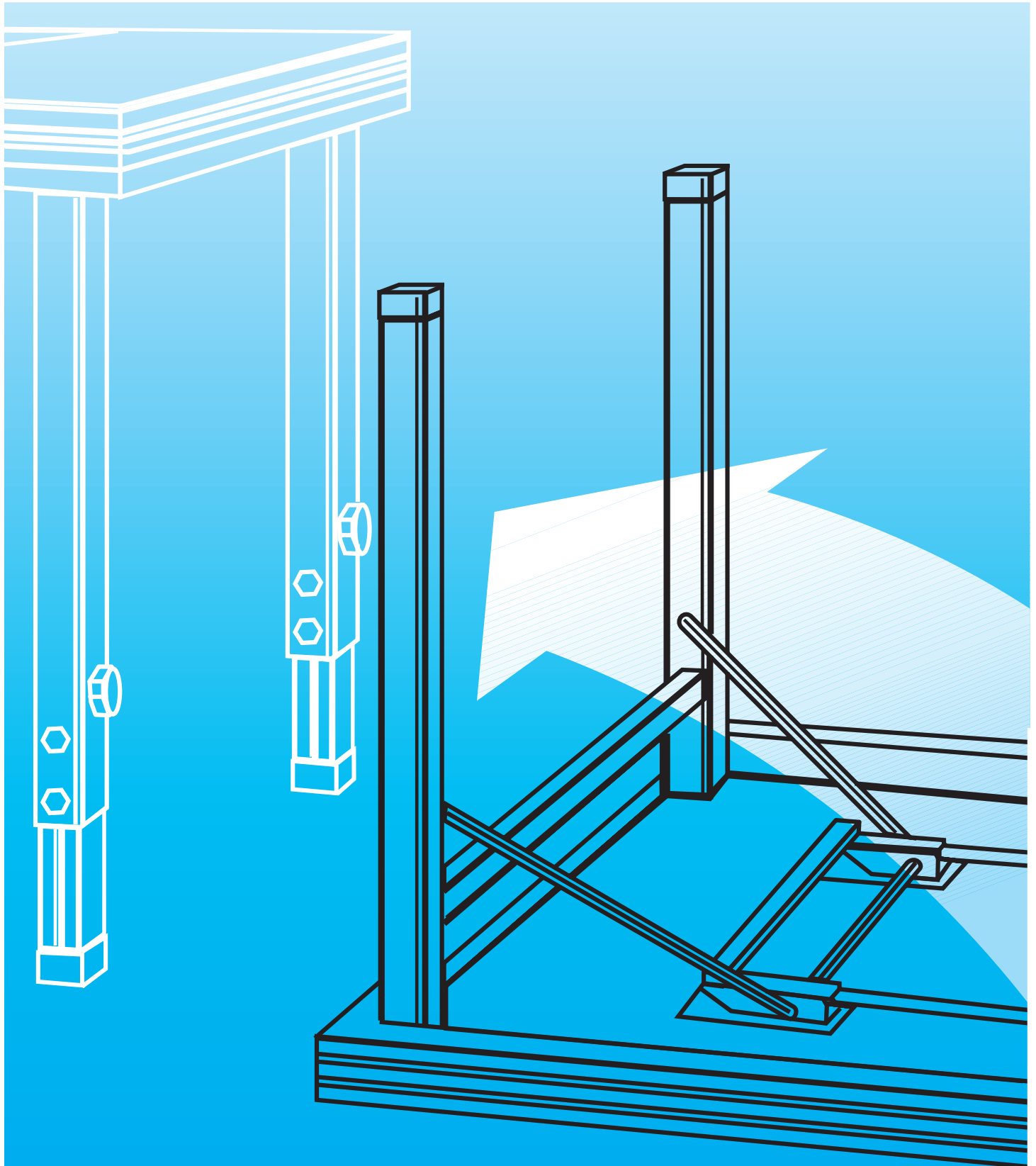

Bedienung des Bühnenelements IDEAL und IDEAL-step Bühne mit Klappbeschlügen

Das Bühnenelement auf die Bodenfläche legen oder auf die Seite stellen. Die beiden versenkten Beinpaare nach oben zu einem Winkel von 90° stellen, bis der Bügel in die Schnappverschlüsse einrastet (Bild Nr. 1). Bei unebenen Böden empfehlen wir Bühnenelement IDEAL-step, stufenlos verstellbar 60 - 100 cm. Das Aufstellen der einzelnen Bühnenelemente zu einer Bühnenanlage (s. nächste Seite: Aufstellungsbeispiel 5 oder 13).

Utilisation des podiums IDEAL ou IDEAL - step podiums avec ferrure pliable

Poser l'élément de podium sur sa plaque de base ou sur le côté. Déplier les deux paires de pieds escamotés jusqu'à l'enclenchement (fig. no. 1). Pour utilisation sur sol inégal, nous conseillons notre podium IDEAL-step avec pieds à hauteur réglable 60 - 100 cm. Installation de chaque podium pour formation de groupe (voir page suivante exemples 5 ou 13).

To operate stage element IDEAL and IDEAL-step stage with clappfittings

Lay the stage element on the surface of the deck or place it on the side. Raise the two pairs of folding legs to form an 90° angle until the bow clips into the snaps (Fig. nr. 1). With uneven grounds we recommend the use of IDEAL-step, which is infinitely adjustable from 60 - 100 cm. Arranging of the individual stage elements to one complete stage, (see next page, example 5 or 13).

Bedienung des Bühnenelements PRAKTIKUS + MULTISTAGE, Bühne mit Teleskop- oder Steckfüßen

Das Bühnenelement auf die Bodenfläche legen oder auf die Seite stellen. Die Steckfüße in die Öffnung der Eckwinkel einschieben und mit der Stiftschraube befestigen (Bild Nr. 3). Bei unebenen Böden sind die Steckfüße nivellierbar (Bild Nr. 4a - d). Das Aufstellen der einzelnen Bühnenelemente zu einer Bühnenanlage (s. nächste Seite: Aufstellungsbeispiel 5 oder 13).
 Verstellen der Teleskop-Steckfüße
 Handrad und Hutmutter lösen. Höhe mit Handrad fixieren und Hutmutter festziehen (Bild Nr. 4c).
Wichtig! Beide Hutmutter mit Gabelschlüssel SW 13 festziehen.
Verstellen der Teleskop-Steckfüße mit Raster
 Handrad und Sicherungsbügel lösen. Sicherungsbügel bei gewünschter Höhe durchstecken und Handrad festziehen (Bild Nr. 4d).

Utilisation du podium PRAKTIKUS + MULTI estrade avec pieds télescopiques ou à insert

Poser le podium sur sa plaque de base ou sur le côté. Glisser les pieds dans l'ouverture de la cornière d'angle puis serrer avec le goujon à tige (fig. no. 3). Pour utilisation sur sol inégal, on peut mettre les pieds à niveau (fig. no. 4a - 4d). Installation de chaque élément d'estrade pour formation de groupe (voir page suivante).
Réglage des pieds télescopiques podium à insert
 Desserrer roue à main et écrous borgnes. Fixer la hauteur à l'aide de la roue à main et serrer les écrous (fig. no. 4c).
Important! Serrer fortement les deux écrous borgnes avec la clé à fourche 13.
Réglage des pieds télescopiques et à insert avec cliquet
 Desserrer la roue à main et les étrier de sûreté. Rentrer les étrier de sûreté à la hauteur désirée et serrer avec la roue à main (fig. no. 4d).

To operate stage element PRAKTIK+MULTISTAGE stage with telescopic or insert legs

Lay the stage element on the surface of the deck or place it on the side. Slide the insert legs into the corner angle nook and fasten with the locking screw (Fig. nr. 3). For use on uneven ground the insert legs are adjustable (Fig. nr. 4a - 4d). Assembling of the individual stage elements to a complete stage (see next page).
Adjusting of the telescopic insert legs
 Loose grip wheel and hat screws. Fix height with grip wheel and fasten with hat screws (Fig. nr. 4c).
Important! Fix both hat screws with open-ended spanner 13.
Adjusting of the telescopic insert legs with ratcheting
 Loose grip wheel and safety bow. Stick safety bow through in requested height and fasten grip wheel (Fig. nr. 4d).

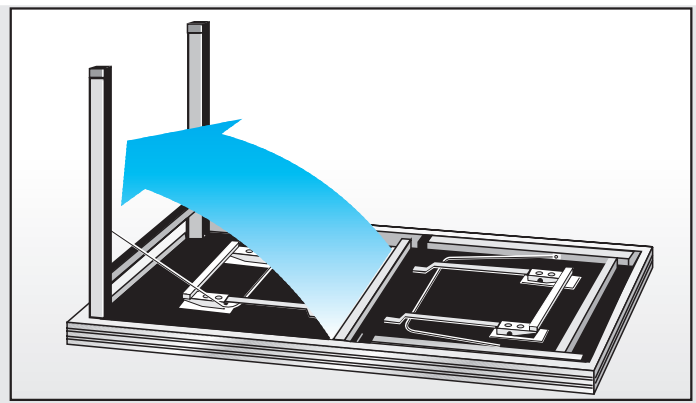

1 Bühnenelement IDEAL
 L'élément de podium IDEAL
 Stage element IDEAL

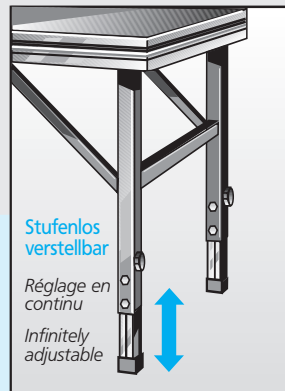

2 Bühnenelement IDEAL-step
 L'élément de podium IDEAL-step
 Stage element IDEAL-step

Verstellen der Teleskop-Steckfüße
 Handrad und Hutmutter lösen. Höhe mit Handrad fixieren und Hutmutter festziehen (Bild Nr. 4c).

Wichtig! Beide Hutmutter mit Gabelschlüssel SW 13 festziehen.

Réglage des pieds télescopiques
 Desserrer roue à main et écrous borgnes. Fixer la hauteur à l'aide de la roue à main et serrer les écrous (fig. no. 4c).

Important! Serrer fortement les deux écrous borgnes avec la clé à fourche 13.

Adjusting of the telescopic insert legs
 Loose grip wheel and hat screws. Fix height with grip wheel and fasten with hat screws (fig. no. 4c).

Important! Fix both hat screws with open-ended spanner 13.

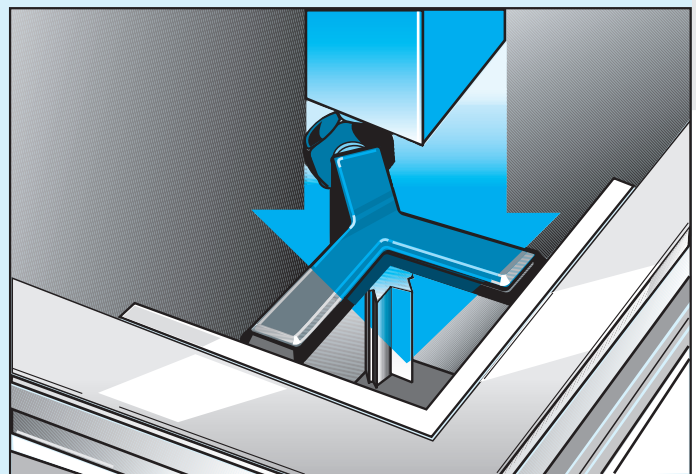

3 Bühnenelement PRAKTIKUS / MULTISTAGE
 L'élément de podium PRAKTIKUS / / MULTI
 Stage element PRAKTIKUS / MULTISTAGE

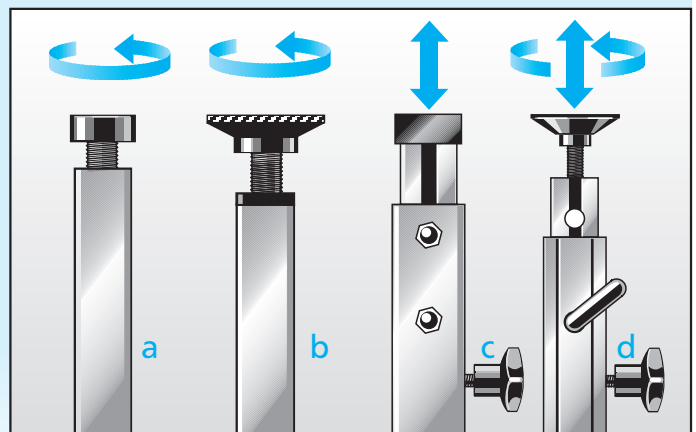

4 Steckfüße /pieds enfichables /insert legs

Aufbau Bühnenfläche

Beim Aufbau einer ebenen Bühnenfläche werden für die inneren Elemente die Verbindungsstücke mit Steg (schwarz, Bild Nr. 6) und für die äußeren Elemente die Verbindungsstücke ohne Steg (grau, Bild Nr. 7) verwendet. Zusätzlich werden die Elemente außen mit Verbindungsclammern oder Schnellverbinder gesichert (siehe Aufstellungsbeispiel Bild Nr. 5).

Montage der Verbindungsstücke

Die Verbindungsstücke werden in die Montagenut des Alurahmens eingeschoben (Bild Nr. 6).

Demontage der Verbindungsstücke

Hakenschlüssel neben dem Verbindungsstück einschieben. Nach einer Drehung um 90° läßt sich das Verbindungsstück mit dem Hakenschlüssel herausziehen (Bild Nr. 7).

Installation de l'estrade

Pour le montage d'une surface plane, on utilise, pour les éléments intérieurs, les éléments d'assemblage avec rainure (couleur noire) et pour les éléments extérieurs, les éléments d'assemblage sans rainure (noir, fig. no. 6) (gris fig.no.7). Afin d'augmenter la sécurité des éléments de podium on pose à l'extérieur des brides de raccordement ou des raccords rapides (voir exemple de montage fig. no. 5).

Montage des élément d'assemblage

Les élément d'assemblage sont glissés dans la rainure de montage du cadre d'aluminium (fig. no 6).

Démontage des élément d'assemblage

Glisser la clé à ergot à côté de la pièce de raccordement. Après une rotation à 90° retirer la pièce de raccordement avec la clé à ergot (fig. no.7).

Assembling of the stage platforms

When assembling the individual stage elements to an even surface, the inner stage elements must be connected together by means of the plastic linking pieces with cross piece (black, fig.nr. 2) and the outer stage elements by means of the plastic linking pieces without cross piece (grey, fig.nr. 3). Additionally the outer elements are secured by junction clamps or steel linking pieces (see example on fig.nr.5).

Mounting of the plastic linking pieces

Slide the plastic linking pieces into the socket of the aluminium frame (fig.nr. 6).

Removing of the plastic linking pieces

Slide the hook spanner alongside the plastic linking pieces, turn to 90° and pull out the wedge (fig.nr. 7).

Ab einer Höhe 100 - 140 cm mit Steckfüßen aus Alurohr 45 x 45 x 2,5 mm müssen als zusätzliche Sicherung Verbindungsstreben und -klammern außen herum (Bild Nr. 12+13) montiert werden. Zusätzlich besteht die Möglichkeit, Kunststoffleisten in das Rahmenprofil zu stecken, um evtl. Abstufungen in der Bühnenfläche zu vermeiden (Bild Nr. 11).

A partir d'une hauteur de 100 - 140 cm avec pieds en tube aluminium 45 x 45 x 2,5 mm, il est nécessaire d'utiliser des entretoises et des brides de raccordement posées à l'extérieur afin d'augmenter la sécurité (voir fig.no. 12+13). Il est également possible de fixer des listes en plastique dans le profil du cadre afin d'éviter d'éventuelles inégalités dans la surface de la scène (fig. no. 11).

From a stage height of 100 - 140 cm on with inserts legs of aluminium tube 45 x 45 x 2.5 mm, additional cross rails and linking clamps must be used for the outside elements as an additional securing (see fig.nr. 12 + 13). Furthermore plastic ledges can be inserted into the profile to avoid possible unevenness on the stage surface (see fig.nr. 11).

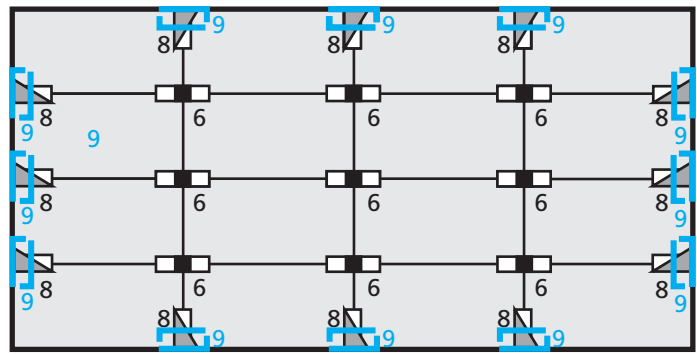

5 Aufstellungsbeispiel bis Höhe 80 cm
Exemple de configuration - hauteur 80 cm
Configuration example - height to 80 cm

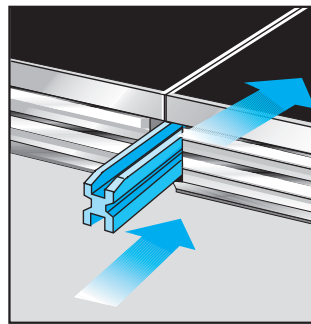

6 Montage Verbindungsstück
Mont. des élément d'assemblage
Mounting of the plastic linking piece

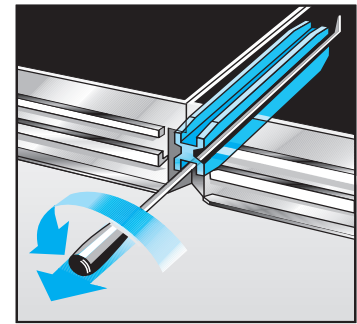

7 Demontage Verbindungsstück
Démontage des élément d'assemblage
Removing of the plastic linking piece

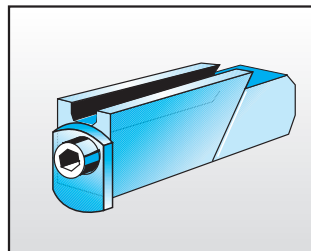

8 Schnellverbinder, kurz
Raccord rapide, court
Linking wedge, short

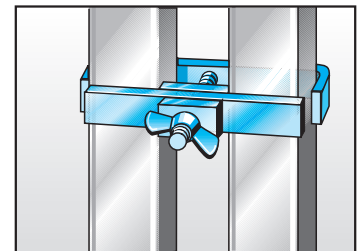

9 Verbindungsclammer
Bride d'assemblage
Linking clamp

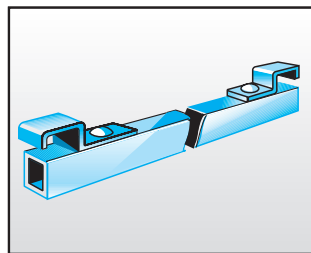

10 Verbindungsstrebe
Traverse de raccordement
Cross rail

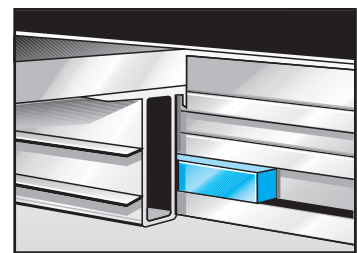

11 Kunststoffleiste
Plinthe en plastique
Plastic ledge

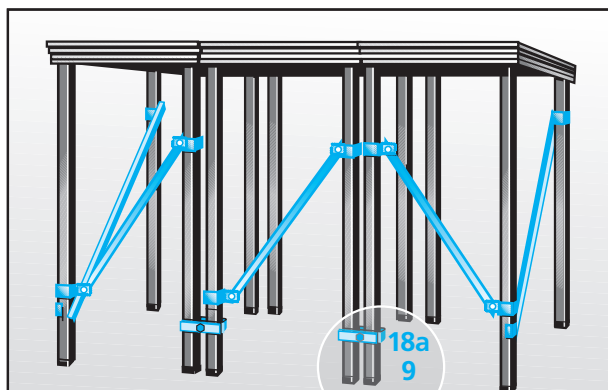

12 Bühnenaufbau mit Verbindungsstreben und -klammern
Assemblage de podium avec traverses et brides
Assembling of platforms with cross rail and clamps

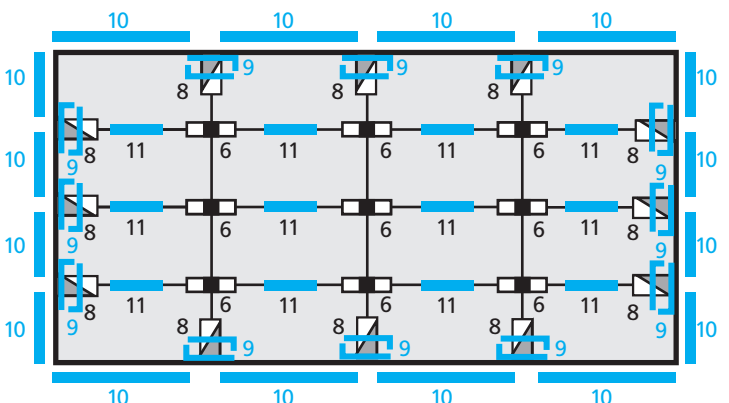

13 Aufstellungsbeispiel Höhe 100 - 140 cm
Exemple de configuration hauteur 100 - 140 cm
Configuration example height to 100 - 140 cm

Aufbau Tribüne

Für mobile höhenversetzte Bühnen (Tribünen) sind die Steckfußklammern innen (Bild Nr. 15) und außen (Bild Nr. 16) einzusetzen. Die einzelnen Bühnenreihen werden mit Verbindungsstücken (Bild Nr. 17) und Schnellverbinder (Bild Nr. 22) untereinander verbunden. Außerdem müssen Verbindungskammern außen herum (Bild Nr. 14 + 18a / 18b) montiert werden.

Montage der Verbindungsstücke

Die Verbindungsstücke werden in die Montagenut des Alurahmens eingeschoben (Bild Nr. 17).

Demontage der Verbindungsstücke

Hakenschlüssel neben dem Verbindungsstück einschieben. Nach einer Drehung um 90° läßt sich das Verbindungsstück mit dem Hakenschlüssel herausziehen (Bild Nr. 7).

Montage des tribunes

Pour l'assemblage de hauteurs différentes (tribunes) des brides de jonction pour pieds doivent être montées à l'intérieur (voir fig.15) et à l'extérieur (voir fig. 16). Les rangs de hauteurs différentes sont assemblés les uns aux autres à l'aide des éléments d'assemblage (fig. no.17)

ou des raccords en métal rapides (voir fig. no. 22). En outre des brides de jonctions doivent être montées tout au long du cadre extérieur de la tribune (fig. no. 14 + 18a / 18b).

Montage des éléments d'assemblage

Les croisillons sont glissés dans la rainure de montage du cadre d'aluminium (fig. no.17).

Démontage des éléments d'assemblage

Glisser la clé à ergot dans la rainure latérale du croisillon. Tourner la clé à 90°. Retirer lentement la clé avec le croisillon (fig. 7).

Assembly of tribunes

When assembling mobile stepped stage platforms (tribunes) the insert legs clamping pieces must be fitted inside (see fig.nr. 15) and outside (see fig.nr. 16). Each row of stage is connected to the next one by means of plastic linking pieces (fig.nr. 17) or steel linking pieces (fig.nr. 22). In addition, junction clamps must be fitted outside along the frame (fig.nr. 14 to 18a / 18b).

Mounting of the plastic linking pieces

Slide the plastic linking piece into the socket of the aluminium frame (fig.nr. 17).

Removing of the plastic linking pieces

Slide the hook spanner alongside the plastic linking piece, turn to 90° and pull out the wedge (fig.nr. 7).

Ab einer Höhe 100 - 140 cm mit Steckfüßen aus Alurohr 45 x 45x 2,5 mm, müssen als zusätzliche Sicherung Verbindungsstreben diagonal (Bild Nr. 20+21) und Schnellverbinder (Bild Nr. 22) montiert werden. Außerdem muß mit Verbindungskammern außen herum (Bild Nr. 19 + 18a / 18b) gesichert werden.

A partir d'une hauteur de 100 - 140 cm avec pieds en tube aluminium 45 x 45 x 2,5 mm, il est nécessaire d'assurer la sécurité en utilisant des entretoises et des raccords en métal. (voir fig.no. 20+21). Pour plus de sécurité des brides de jonction peuvent être montées à l'extérieur (fig.no. 19 + 18a / 18b).

From a stage height of 100 - 140 cm on with insert legs of aluminium tube 45 x 45 x 2,5 mm, cross rails and rapid steel linking wedges (fig. 22) must be used as an additional securing (see fig. 20+21). For more security, junction clamps must be fitted outside along the frame (fig. 19 + 18a / 18b).

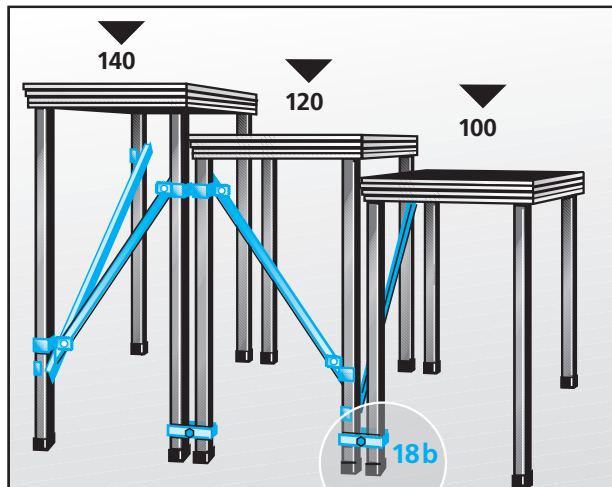

20 Bühnenaufbau mit Verbindungsstreben und -klammern
Assemblage de podium avec traverse et brides
Assembling of platforms with cross rail and clamps

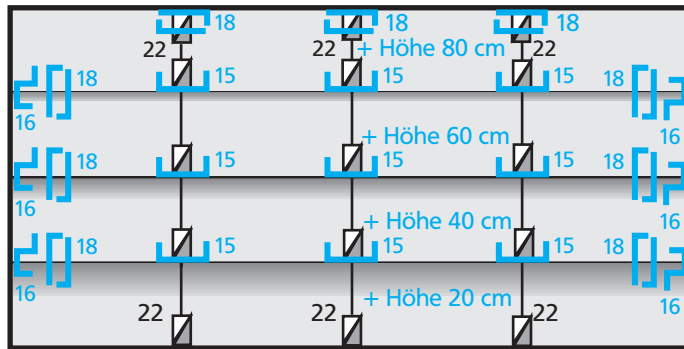

14 Aufstellungsbeispiel Höhe 20 - 80 cm
Exemple de configuration hauteur 20 - 80 cm
Configuration example height to 20 - 80 cm

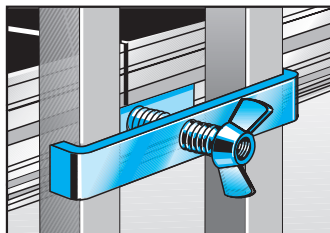

15 Steckfußklammer innen
Bride pour pied enfichable intérieur
Clamp for insert legs inside

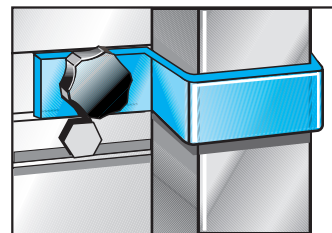

16 Steckfußklammer außen
Bride pour pied enfichable extérieur
Clamp for insert legs outside

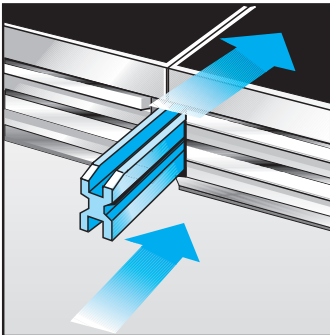

17 Mont. Verbindungsstück
Mont. des élément d'assemblage
Mount. plastic linking piece

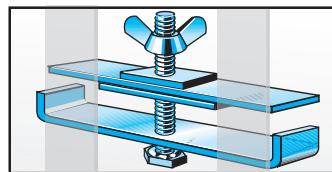

18 a Verbindungsklammer
Bride d'assemblage 45 x 45 x 2,5 mm
Linking clamp 45 x 45 x 2,5 mm

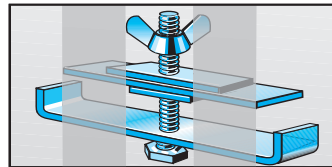

18 b Verbindungsklammer
Bride d'assemblage 60 x 60 x 3 mm
Linking clamp 60 x 60 x 3 mm

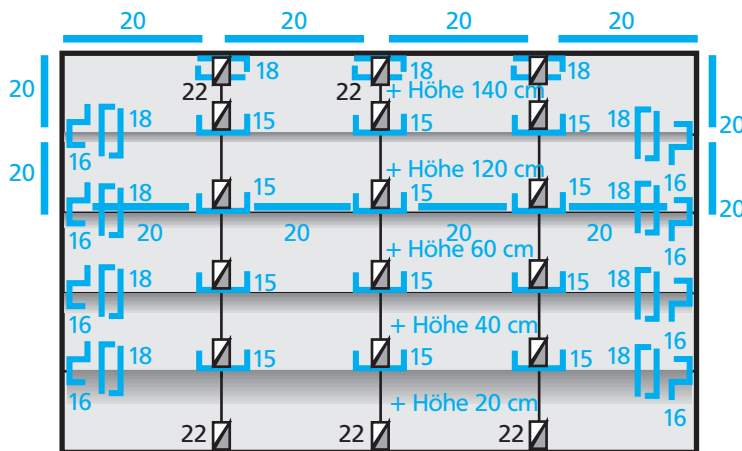

19 Aufstellungsbeispiel Höhe 20 - 140 cm
Exemple de configuration hauteur 20 - 140 cm
Configuration example height to 20 - 140 cm

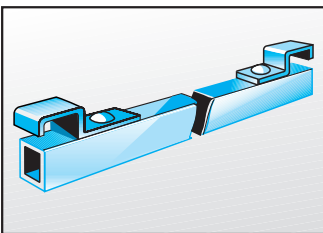

21 Verbindungsstrebe
Traverse de raccordement
Cross rail

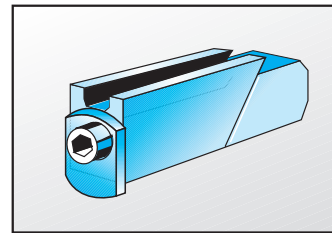

22 Schnellverbinder, kurz
Raccord rapide, court
Linking wedge, short