

# ZUBEHÖR FÜR MOBILE BÜHNENELEMENTE

## ACCESSOIRES POUR ÉLÉMENTS DE PODIUM MOBILES

### ACCESSORIES FOR MOBILE STAGE ELEMENTS

Technische Änderungen vorbehalten. Stand 03/06  
 Tout droit de modification technique réservé 03/06  
 All rights reserved for technical modification 03/06

**Geländermontage und Geländer mit Blendenmontage**  
 Gewindeschlitten (M 10 x 35) in die Montagenut des Alurahmens einschieben. Danach Geländer einsetzen, in Geländer-Verbindung schieben und mit Handrädern M 10 festschrauben. (Bild Nr. 1+2).  
**Wichtig: Ab ca. 50 cm Bühnenhöhe müssen Geländer angebracht werden.**

Gewindeschlitten (M 10 x 50) in die Montagenut des Alurahmens einschieben. Danach **Geländer** und **Blende** einsetzen, in Geländer-Verbindung schieben und mit Handrädern M 10 festschrauben (Bild Nr 2 + 3).

#### Montage des balustrades avec ou sans voile

Glisser les curseurs filetés (M 10 x 35) dans la glissière de montage du cadre d'aluminium. Placer ensuite la balustrade dans le raccord et serrer la vis à molette M 10 (fig. 1 + 2).

**Important: A partir d'une hauteur de podium d'env. 50 cm le montage des balustrades est obligatoire.**

Comme mentionné ci-dessus, placer également le voile après avoir installé la balustrade, serrer la vis (M 10 x 50) (fig. 2 + 3).

#### Assembly of the guard rails with or without facing.

Insert the (M10 x 35) threaded slides into the groove of the aluminium frame. Then insert the guard rail with brackets and secure with M10 knurled wheels. (fig. 1 + 2).

**Important notice: Guard rails must be fitted for stage heights above approx. 50 cm.**

Insert the threaded slides into the groove of the aluminium frame. Then attach the guard rails and facing and secure with (M10) knurled wheels (fig. 2 + 3).

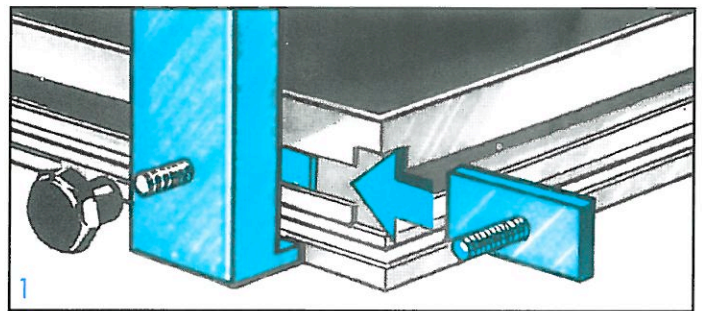

1  
**Geländermontage**  
 Montage de la balustrade  
 Assembly of guard rails

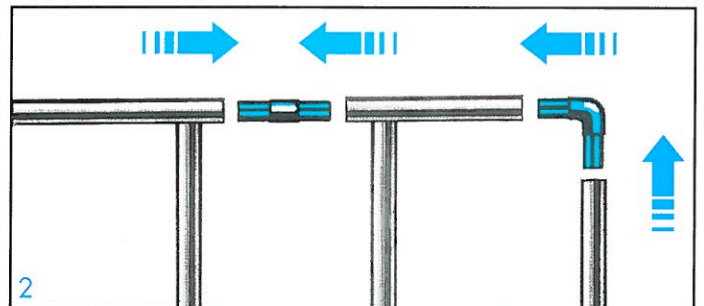

2  
**Geländerverbindung gerade und winkelig**  
 Raccord de balustrade, droit ou coudé  
 Joining piece for hand rail, straight or angled

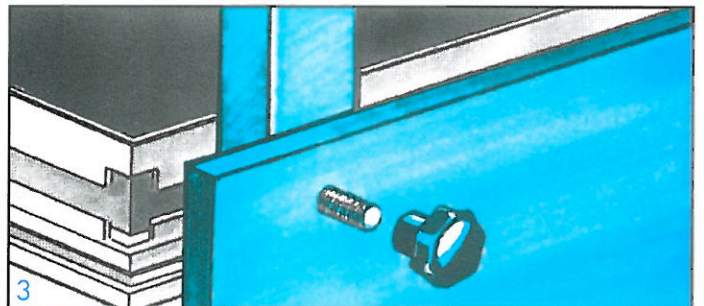

3  
**Geländer-Blendenmontage**  
 Montage voile de balustrade  
 Assembling hand rail facing

#### Blendenmontage

Gewindeschlitten (M 6 x 12) in die Montagenut des Alurahmens einschieben. Danach Blenden einsetzen und mit Hülsenmutter und Innensechskantschlüssel festschrauben. (Bild Nr. 4).

#### Montage du voile

Glisser les curseurs filetés (M 6 x 12) dans la glissière de montage du cadre d'aluminium. Puis placer les voiles et serrer la douille d'acier à l'aide de la clé coudée (fig. No. 4).

#### Assembly of facing

Insert the (M6 x 12) threaded slide into the groove of the aluminium frame. Then attach the facing and secure with socket head bolts and steel cover (fig. 4)

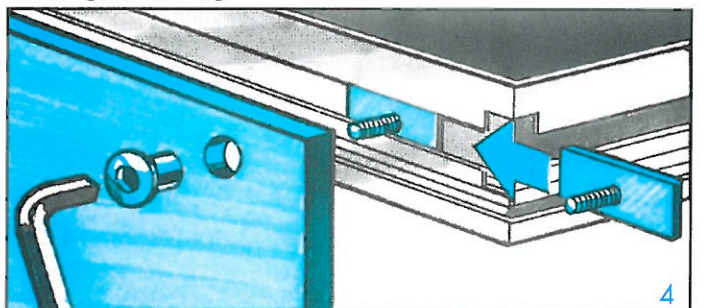

4  
**Blendenmontage**  
 Montage du voile  
 Facing assembling

#### Vorhangmontage

Pilzkopfband in die Aussparung des Bühnenprofils kleben und den Vorhang mit dem angenähten Veloursband andrücken. (Bild Nr. 5 + 6).

#### Montage de la jupe

Coller la bande Velcro dans le profil du podium et presser la jupe avec le ruban de velours (fig. 5 + 6).

#### Curtain assembly

Stick the Velcro tape into the recesses of the stage profile and press the curtain tightly onto it using the velour tape that is sewed to it. (Fig. 5 + 6).

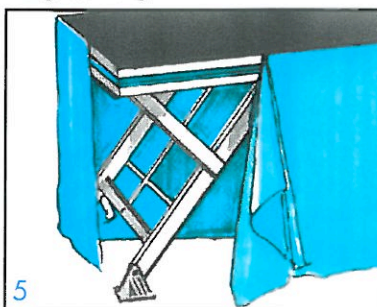

5  
**Vorhangmontage**  
 Montage de la jupe  
 Attachment of curtain Velcro tape

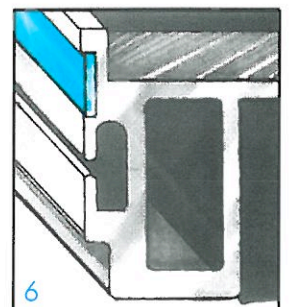

6  
**Pilzkopfband**  
 Bande Velcro  
 Velcro tape

### Treppen- und Treppengeländermontage

Treppenstufen aneinanderstellen und mit Sechskantschrauben (M 8 x 70) und Flügelmuttern befestigen. Aufsteckrohre ebenfalls mit Sechskantschrauben (M 8 x 90) und Flügelmuttern an der oberen Treppenstufe festschrauben. Gewindeschlitten (M 6 x 16) in die Montagenut des Alurahmens einschieben und mit den Befestigungswinkeln und Handrädern (M 6) verbinden (Bild Nr. 7 + 8).

Wie oben handhaben; anstelle der Aufsteckrohre wird das **Treppengeländer** mit Sechskantschrauben (M 8 x 90) und Flügelmuttern an die Aufgangstreppe montiert (Bild Nr. 9).

### Montage de l'escalier et de la balustrade

Placer les marches à la file et fixer avec la vis hexagonale (M80 x 70) et l'écrou. Fixer également l'embout tubulaire sur la marche supérieure avec la vis hexagonale (M 8 x 90) et l'écrou. Glisser les curseurs filetés (M 6 x 16) dans la rainure de montage du profilé et raccorder avec les équerres de fixation et la vis à molette (M 6) (fig. 7 + 8).

Comme indiqué ci-dessus, mais fixer la balustrade à la place de l'embout tubulaire sur l'escalier à l'aide de la vis hexagonale (M8 x 90) et des écrous (fig. No. 9).

### Assembly of the steps and hand rail

Stand the steps together and join with (M8 x 70) hexagon bolts and wing nuts. Secure the fixing tubes as well with (M8 x 90) hexagonal bolts and wing nuts to the top step. Insert the (M6 x 16) threaded slide into the assembly groove of the aluminium frame and attach the clamping brackets and (M6) knurled wheels (Fig. 7 + 8). Repeat the above instructions but instead of the fixing tube secure the **hand rail** to the flight of steps with (M8 x 90) hexagonal bolts and wing nuts (Fig. 9).

### Treppenmontage mit seitlicher Blende, Blende vorn und Geländer

Treppenstufen aneinanderstellen und mit Sechskantschrauben (M 8 x 70) und Flügelmuttern befestigen. Gewindeschlitten (M 6 x 12) in die Montagenut des Alurahmens einschieben. Danach Aufgangstreppe an die Bühne stellen und mit Hülsenmutter und Innensechskantschlüssel festschrauben (Bild Nr. 10).

### Treppenmontage mit Geländer

Wie oben handhaben; Aufgangstreppe mit Treppengeländer montieren (Bild Nr. 9 + 10).

### Montage de l'escalier avec habillage latéral, contremarche et balustrade

Placer les marches l'une derrière l'autre et fixer avec la vis hexagonale (M 8 x 70) et l'écrou.

Glisser les curseurs filetés (M 6 x 12) dans la rainure de montage du profilé en aluminium. Placer ensuite l'escalier contre le podium et visser à l'aide de la douille d'acier et de la clé (fig. No. 10).

Comme mentionné ci-dessus, assembler l'escalier et la balustrade. (fig. 9+ 10).

### Assembly of the steps with side and front panels and hand rail.

Stand the stair steps together and join with (M8 x 70) hexagon bolts and wing nuts. Secure the fixing tubes as well with (M8 x 90) hexagonal bolts and wing nuts to the top step. Insert the (M6 x 16) threaded slide into the assembly groove of the aluminium frame. Then place the flight of stairs next to the stage and secure with sleeve nuts and socket head bolts (Fig. 10).

### Assembly of the steps and hand rail

Repeat the above procedure to assemble the flight of stairs with hand rail.

### Stoßleistenmontage und Stoßleiste mit Geländermontage

Gewindeschlitten (M 10 x 20) in die Montagenut des Alurahmens einschieben. Danach Stoßleiste einsetzen und mit Handrädern M 10 festschrauben (Bild Nr. 11).

Gewindeschlitten (10 x 20) und (M 10 x 35) in die Montageschiene des Alurahmens einschieben. Danach **Stoßleiste** und **Geländer** einsetzen und mit Handrädern M 10 festschrauben (Bild Nr. 12).

### Montage de la butée avec montage de la balustrade

Glisser les curseurs filetés (M 10 x 20) dans la glissière du profilé alu. Puis placer la butée et serrer à l'aide des vis à molette M 10 (fig. 11).

Glisser les curseurs filetés (M10 x 20) et (M 10 x 35) dans la glissière du profilé. Puis, placer la butée et la balustrade et visser avec les vis à molette M 10 (fig. 12).

### Assembly of the buffer strip and assembly of the buffer strip with hand rail.

Insert the (M10 x 20) threaded slide into the assembly groove of the aluminium frame. Then insert the buffer strip and secure with M10 knurled wheels (Fig 9 + 10).

Insert the (10 x 20) threaded slide and (M10 x 35) into the assembly groove of the aluminium frame. Then insert the **buffer strip** and **hand rail** and secure with M10 knurled wheels (fig. 12).

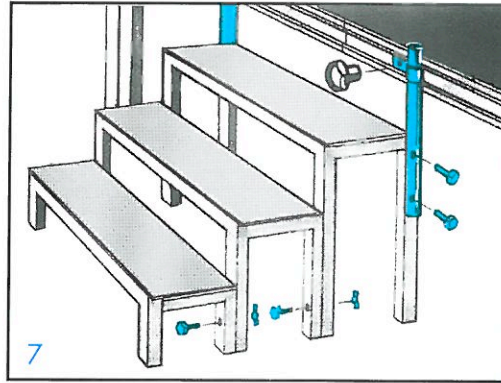

Treppenmontage

Montage de l'escalier

Assembly of the steps

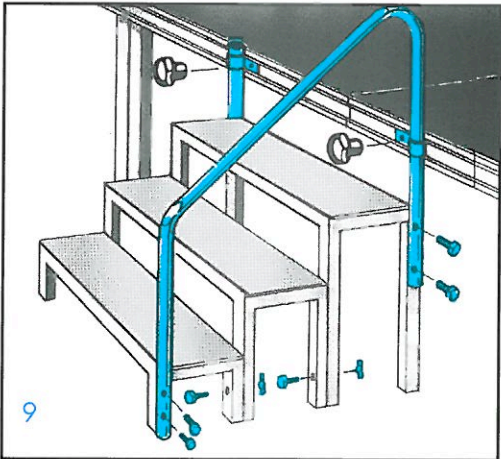
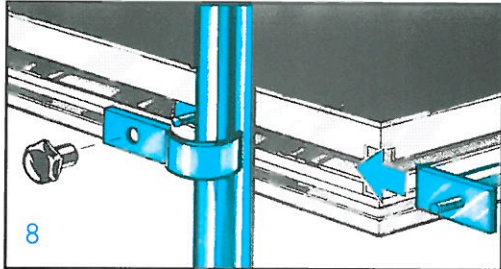

Treppenmontage mit Geländer

Montage de l'escalier avec rampe

Assembly of the steps with hand rail

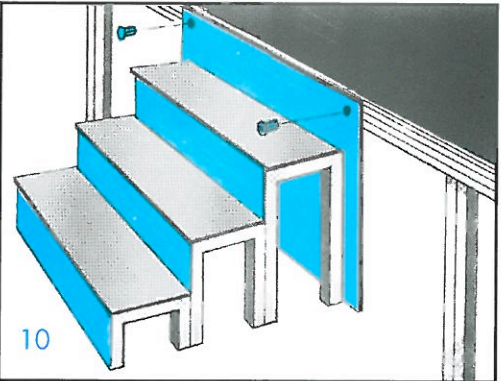

Treppenmontage mit Blenden, rückwärtige Blende bis Boden

Montage de l'escalier avec contremarche, dernière contremarche jusqu'au sol.

Assembly of the steps with facing with facing down to the floor

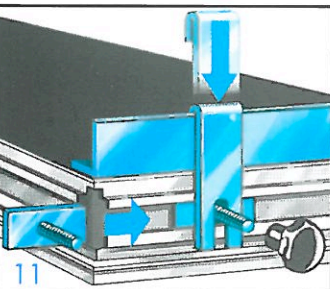

Stoßleistenmontage

Montage butée

Assembling buffer strip

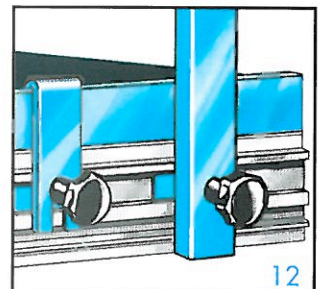

Stoßleiste und Geländermontage

Butée avec montage de la balustrade

Assembly of the steps with side and front-facing and hand rail